

正しくご利用いただくために、この説明書をよくお読みください。また、お読みになった後は大切に保管してください。

組み立て説明動画があります。
<https://www.kawajun.jp/store/supportmovie/>

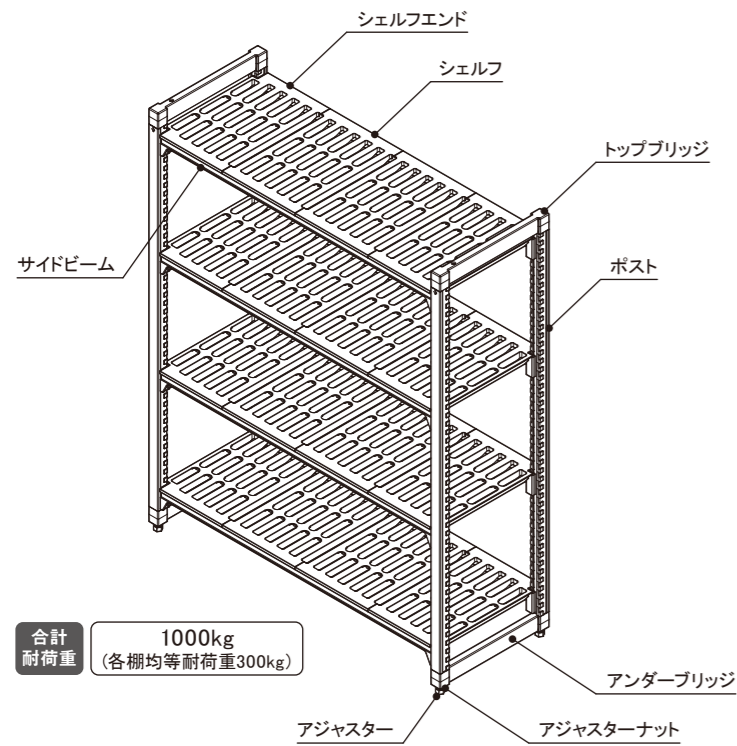

■製品外観/各部名称



合計耐荷重 1000kg
 (各棚均等耐荷重300kg)

■梱包内容

梱包内には下図の部品が入っています。ご確認ください。

〈ポストセット梱包〉

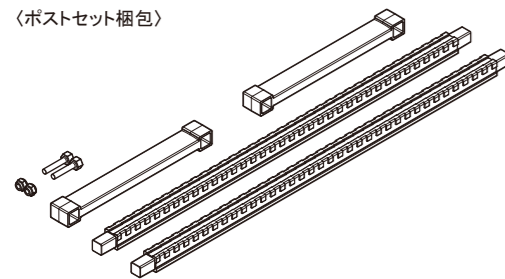

〈メッシュシェルフセット梱包〉

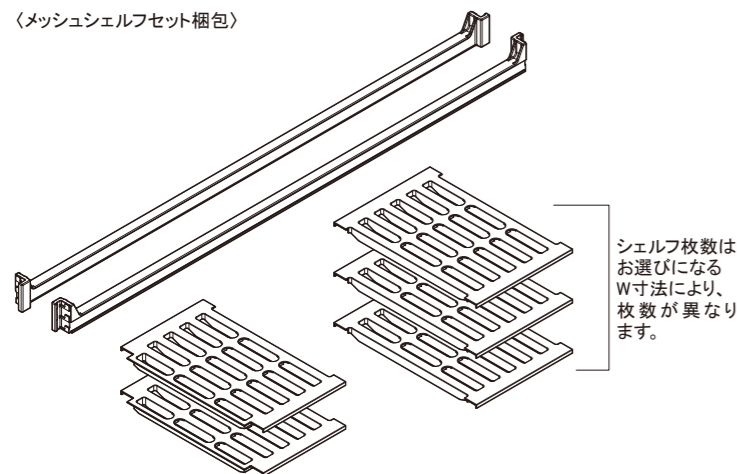

シェルフ枚数は
お選びになる
W寸法により、
枚数が異なります。

■組み立て方法

⚠️ ゴムハンマー以外で組み立ての場合は当て木をそえて叩き込んでください。

1.ポストを用意します。

2.ポストにトップブリッジとアンダーブリッジを叩き込みます。

3.アジャスターにロックナットをねじ込んでからポストにねじ込みます。

4.ポストセットの完成。

5.同じ長さ、同じ奥行のポストセットを二組用意します。

6.サイドビームを内側からポストに取付けます。

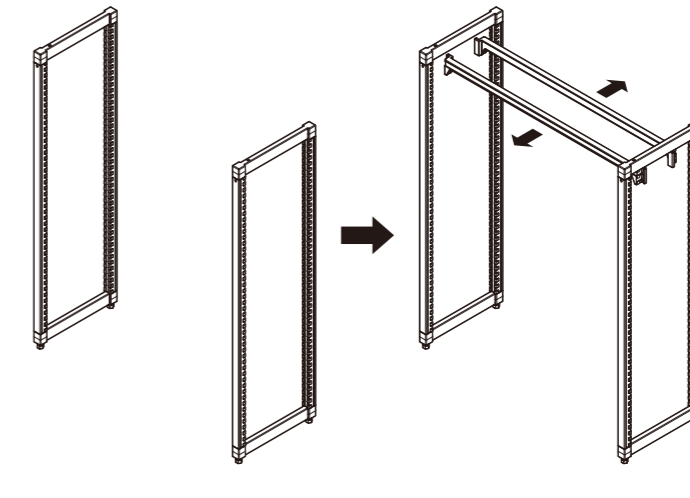
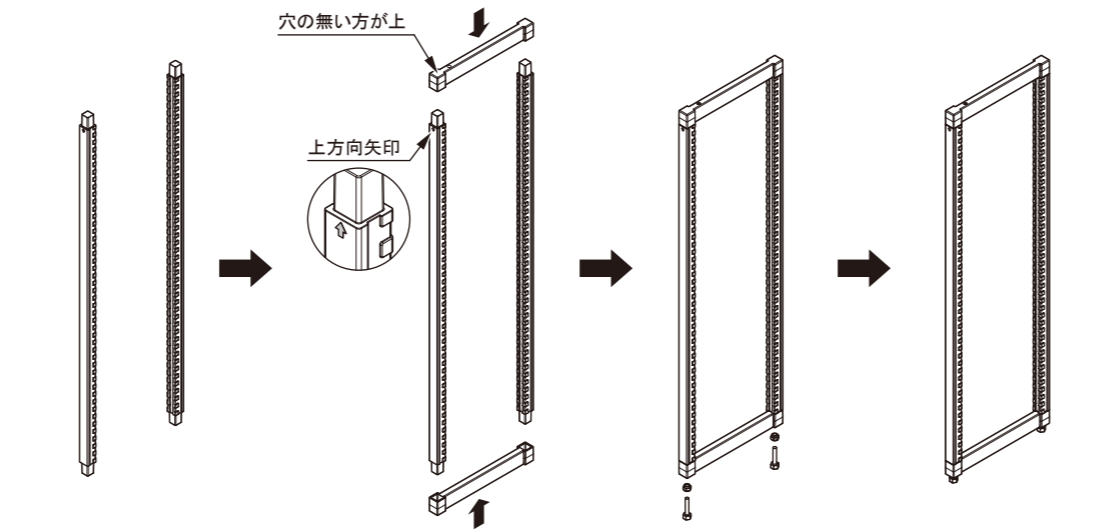

※高さ合わせ

ポスト内側の縦溝に1~10の数字が打刻されておりますので、高さ合わせの目安としてください。

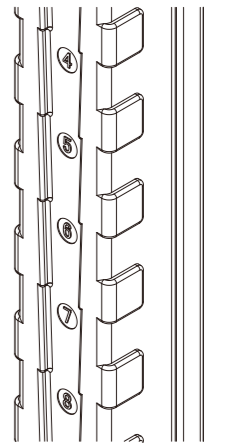

7.サイドビームをポストに取り付ける際、必ずポストの凹凸部の凹部(グレー部分)を3つ使用します。

8.サイドビームをポストの内側から差し込んだら、その状態のまま下方向に押し下げます。
 ※ゴムハンマー推奨

9.サイドビームが突き当たるまで下がったら完了です。

10.間隔を調整しながら、サイドビームを必要な棚段数分、取り付けます。

11.棚端にシェルフエンドを設置します。シェルフエンドは左右共用です。

12.左右シェルフエンドの間を埋めるように、シェルフを設置します。

13.各サイドビームにシェルフを設置して完成です。

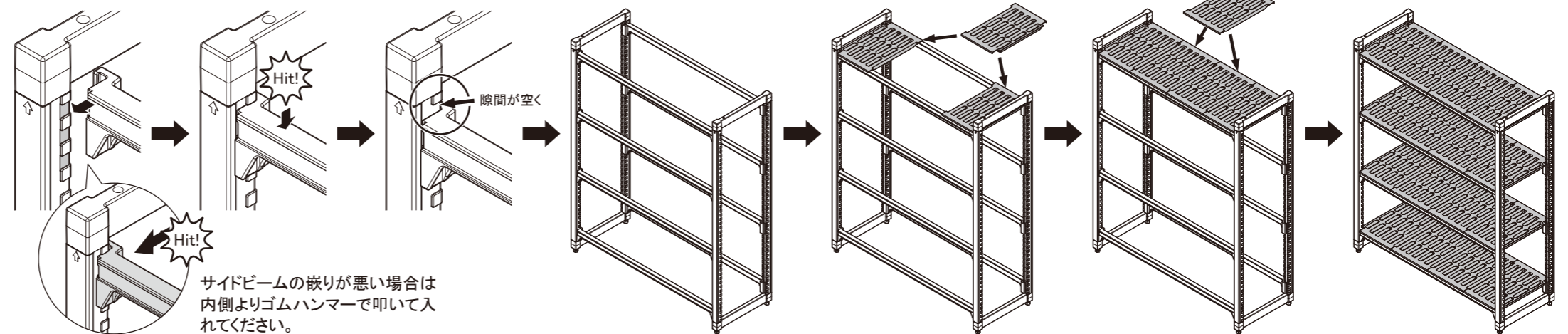

安全上のご注意

必ずお守りください

人身への危害と財産への損害を未然に防ぐため、注意事項を記しています。ご購入の際には必ずお守りいただきますよう、お願いいたします。

⚠️ 組み立てについて

- 組み立ては必ず2名以上で行ってください。
- ゴムハンマー以外で叩き込む場合は当て木を叩く所にあてて、叩く様にしてください。直接叩くと、変形や破損の原因となります。
- 商品載せる前に、ポストにサイドビームが確実に固定されているか確認してください。
- 棚の組み立て時にゴムハンマー等で手を叩かないよう十分に注意してください。
- ポストやサイドビームは重いので壁などに立てかけないでください。倒れて、打撲を負ったり、器物の破損の原因となります。床に寝かせて置いてください。

⚠️ ご使用について

- 水平な所に設置して使用してください。
- 本製品は屋内専用です。屋外では使用しないでください。
- 物載せたまま、移動しないでください。
- 物を棚に載せる際は、落とすような衝撃のかかる置き方は止めてください。
- 物を棚に載せる際は棚に均等に載せてください。
- 棚一枚の耐荷重は300kg、全体での耐荷重は1000kgとなりますが、棚上部は軽く、棚下部に重量物を載せるなど、バランスに注意してご利用ください。
- 棚に乗ったり、足をかけたりしないでください。
- 用途以外での使用はしないでください。破損してケガをする恐れがあります。

お手入れについて

- 取り外し可能なシェルフ部は水洗い(食洗器使用可能)後、乾燥した柔らかい布で軽く拭いて水気を取ってください。(必要以上に強くこすりますとキズがつく場合があります。)シェルフ以外の本体部分は水に浸した柔らかい布で水拭きしてください。汚れがひどい場合は、水で薄めた中性洗剤(5~10%程度)に浸して固く絞った布で拭き、乾いた布で仕上げてください。
- ベンジン、シンナー、クレンザー等はご使用にならないでください。